

FP

BUTÉES NUMÉRISÉES

*WOOD be nice.*



OMEGA

**RADIAL 900 (avec FP)**



**T 50 350 OP (avec FP)**



**FP**

**BUTÉES NUMÉRISÉES**

Butée de positionnement à contrôle numérique, disponible en longueur de 2 à 6 mètres, capable de satisfaire la plus vaste gamme d'utilisations, aussi bien associée à des machines OMGA que couplée à d'autres applications. Contrôle avec écran tactile de 7 pouces, avec capacité de mémoriser des cycles de coupe sur carte micro SD. Possibilité d'être lié à un PC extérieur à travers connexion au réseau RJ45. Porte USB pour programmation et mises à jour.

Trois logiciels disponibles : logiciel pour butée NC, logiciel pour butée poussoir, logiciel spécifique pour la coupe de baguettes pour cadres. La butée peut être complétée avec différents plans d'appui (simples plans de glissement ou tables à rouleaux de différentes largeurs), différents butées (butée amortisseuse à 90°, butée avec pince, butée à 45°) et avec kit de connexion mécanique et électrique.



**OPTIONAL**

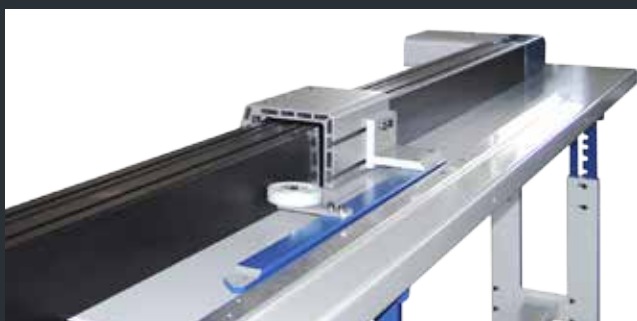

Butée à 45° (V235 FNC)



Bande magnétique de précision



Butée amortisseur double: DROIT ou GAUCHE



Kit de connexion

V 235 FNC (avec FP)

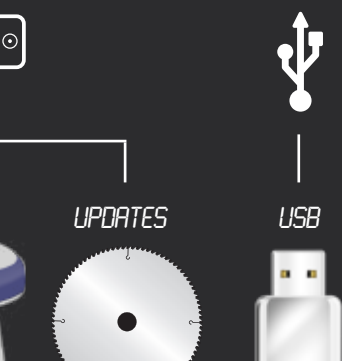

UPDATES

USB

### SOFTWARE

- Butée de positionnement
- Pousseur programmable
- Butée de positionnement pour cadres



3000

2000

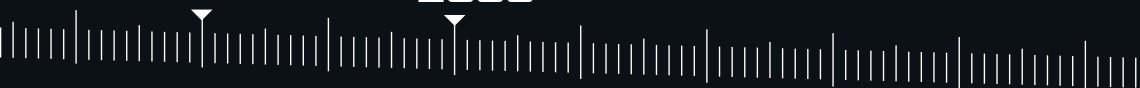

Connexion tronçonneuse

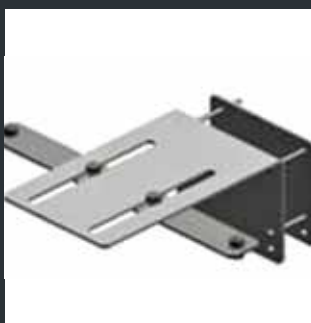

Kit de connexion scie radiale





Ensemble securite



Imprimante pour etiquettes





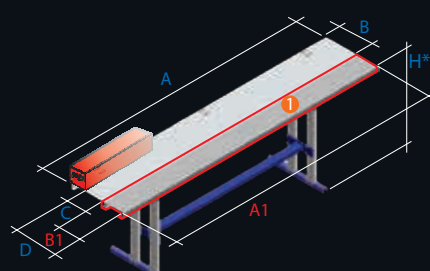

Lecteur code bar

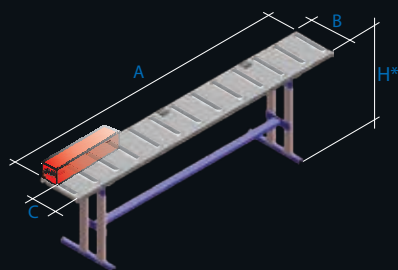
	mm	FP 2000	FP 3000	FP 4000	FP 5000	FP6700
	A	2743	3743	4743	5743	7443
	B	490				
	C	600				
		495	605	715	825	1010
	A	2680	3680	4680	5680	7360
	B	345				
	C	235				
	A1	2680	3680	4680	5680	--
	B1	205				
	D	440				
	H*	* 800 - 1000				

① Augmentation table pour largeur

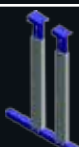
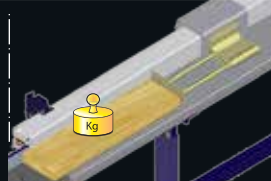
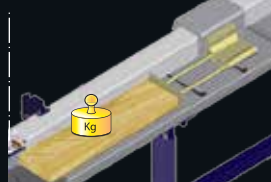

A	2700	3700	4700	5700	7400
B	350 TRONÇONNEUSES				
	600 SCIES RADIALES				
C	240 TRONÇONNEUSES				
	490 SCIES RADIALES				
H	* 800 - 1000				
	1100	1320	1870	2200	2400
	TRONÇONNEUSES				
	1520	1860	2630	3040	3400
	SCIES RADIALES				

	Hauteur des pieds réglable sur trois positions préfixées ou au choix.
	kg 50
	kg 70
	Vitesse d'avance 60 m/min
	1,0 kw - 110 / 230 V 10 / 5 A - 50 / 60 Hz
	Température de fonctionnement 5° ÷ 45° C
	Humidité (sans condensation) 5% ÷ 85%

 2900204550.02

**DIERREGI SRL**

VIA DELLA SCIENZA 5  
41012 CARPI (MO) - ITALY  
PHONE: +39.059.803.0103  
FAX: +39.059.803.0113  
COD. FISCALE E P.IVA:  
03601330362

**WWW.OMGA.IT**

**OMGA**<sup>®</sup>  
WOOD be nice.